



Laïta

Vertrieb durch :
Stefan Lauckenmann
Email: mail@vivier-boote.de



Länge:	3,60 m
Länge Wasserlinie:	2,85 m
Breite:	1,40 m
Tiefgang ohne Schwert:	0,17 m
Tiefgang mit Schwert:	0,75 m
Leergewicht ca.:	75 Kg
Segelfläche:	6,1 m ²
Entwurfskategorie:	C / D
Besatzung:	2 / 3 Personen



Laïta lehnt sich an den norwegischen Pram an, der auf Grund seiner Qualitäten in der weltweit Verbreitung fand und seit Beginn des zwanzigsten Jahrhunderts auch als Freizeitboot genutzt wird.

Der unverstakte Mast trägt ein einfaches Luggersegel. Ebenso einfach ist das Steckschwert.

Ihr Verhalten und Leistung ähnlich einer Jolle, bietet Laïta auch die Möglichkeit, den Mast zu legen und zu rudern, falls es an Wind mangelt. Die breite Form und das einfache Reffen des Großsegels machen das Boot sehr sicher und auch für Jugendliche und Kinder geeignet.

Laïta verhält sich auf See auf allen Kursen sicher mit beachtlichen Leistungen auf geschützten Revieren.

Laïta ist gut für 2 Erwachsene oder 3 Kinder. Bei 75 Kg Leergewicht ist das Boot zu zweit zu bewegen, und eignet sich sogar für den Transport auf dem Autodach.

Laïta wird aus 6 mm Sperrholz geklinkert. Sie bietet eine ausgezeichnete Möglichkeit um sich mit dem Bootsbau vertraut zu machen, bevor man sich größeren

Projekten zuwendet. Deswegen wird die Laïta auch vom Centre Natique des Glénants und der Mannschaft von „Frère de Mer“ für Ausbildungsprojekte in Frankreich genutzt. Auf diese Weise sind schon an die 50 Boote entstanden.

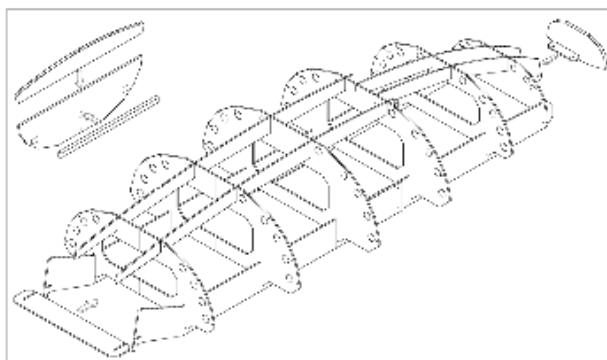



LA PLAISANCE CLASSIQUE D'AUJOURD'HUI

Laïta

Vertrieb durch :
Stefan Lauckenmann
Email: mail@vivier-boote.de

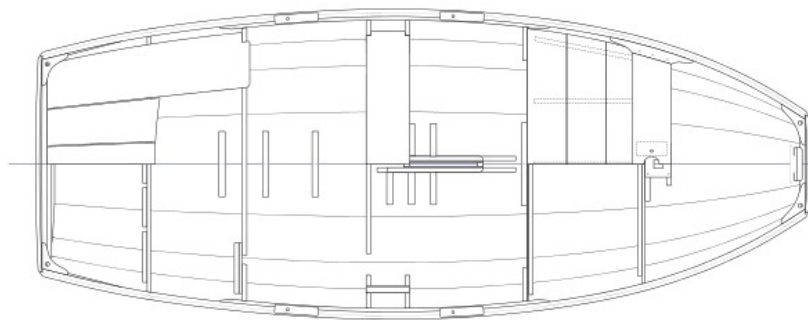
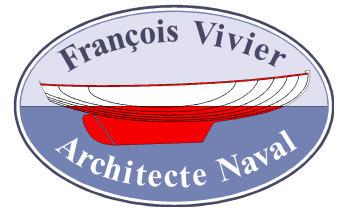

Die Angaben in diesem Prospekt sind unverbindlich.
Das abgebildete Zubehör gehört nicht unbedingt zur Standardausrüstung.
Die Zeichnungen sind nicht unbedingt maßstabsgetreu. Der Konstrukteur

behält sich vor, die Modelle ohne Vorankündigung zu ändern. Vertrieb im
Namen und für Rechnung von François Vivier Architecte Naval, Grand Lague
SARL Stefan Lauckenmann ist lediglich Vermittler. 02/2015